

Monteringsanvisning skjutdörrar Optima

Monteringsvejledning skydedøre

Monteringsanvisning skyvedører

Assembly guide sliding doors

De vanligaste sätten att montera ett skjutdörrsparti / Den almindelige måde at monterer et skydedørsparti på / De vanligste måtene å montere skyvedører / Most common ways to mount sliding doors.

1

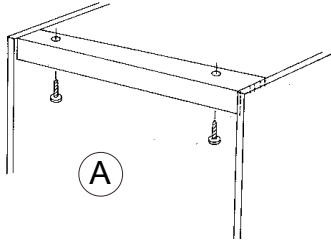

- A. Direkt i taket: Förborra takskenan för skruvinfästning och fäst den i innertaket, eller i en mot taket gjord nedbyggnad.
- B. Med takvinklar eller nedbyggnadsbeslag: Fäst takvinklarna i ändarna på takskenan. Vid öppningsbredd 2500 mm bör ett nedbyggnadsbeslag monteras på mitten.
- C. Längs ett snedtak: Samma som ovanstående men nedbyggnadsbeslaget ersätts med ett snedtaksbeslag.

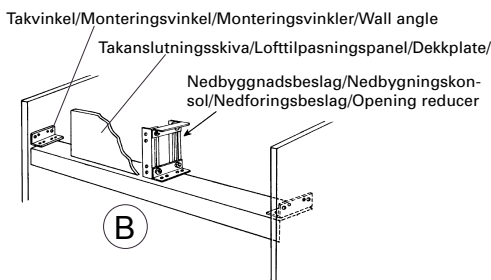

- A. Direkte i loftet: Forbor topskinne og skrue den fast i loftet (eller mod den evt. lavet nedbygning):
- B. Med monteringsvinkler eller med nedbygningskonsol: Skrue monteringsvinklerne i enden af topskinne. Ved en bredde 2500 mm bør der monteres et nedbygningskonsol på midten.
- C. Langs skråvæg: Det samme som i B, med med et skråvægskonsol som erstatning for nedbygningskonsol.

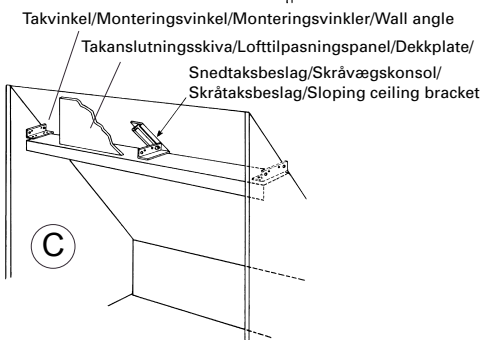

- A. Montering mot tak: Takskinne bores for skruer og festes mot taket (eller mot nedforing).
- B. Med monteringsvinkler eller nedforingsbeslag: Fest monteringsvinklerna i hver sin ende av takskinne. For bredder over 2500 mm må det i tillegg brukes nedforingsbeslag på midten.
- C. Langs ett skråtak: Samme som pkt B, men nedforingsbeslag.

- A. Directly in the ceiling: Drill the top track and attach it with screws to the ceiling (or to a built-down arrangement).
- B. With wall angle or opening reducers: Attach the wall angles in the ends of the top track. At an opening width of 2500 mm an opening reducer should be mounted in the middle.
- C. Along a sloping ceiling: Same as above, but replace the opening reducer with a sloping ceiling bracket.

2

1. Montera positionsbromsar / Montering af positionsbremser / Montering av posisjonsstopper / Mounting the position stops

Innan takskenan monteras till taket/nedbyggnaden måste den förses med positionsbromsar. Positionsbromsarna är svarta "plast-klackar" som skjutes in i takskenan och låses med stoppskruv. (Positionsbromsarna återfinns i beslagspåsen som medleveras till takskenan)

Figuren till vänster visar i vilka spår positionsbromsarna skall skjutas in.

På principskissen längst upp på nästa sida visas ett lämpligt grundläge för positionsbromsarna. Måttangivelsen gäller högsta punkten på positionsklacken.

Inden topskinne monteres til loftet/nedbygningskonsolet, må den forsynes med positionsbremser. Positionsbremsen er en sort "plast-brik" som skyvdes ind i topskinne og låses med en stoppskrue. (Positionsbremsen findes i beslagsposen som leveres med skinnesættet).

På skitsen på neste side kan du se hvordan positionsbremserne monteres.

Målangivelsen gælder det højste punkt på positionsbrikken.

Før takskinne monteres til taket/nedforingen må den utstyres med posisjonsstoppere. De sorte posisjonsstoppere skyves inn i takskinne og festes med stoppeskrue. (Posisjonsstoppere følger med i beslagsposen som leveres med til takskinne).

Fig. til høyre viser hvilke spor posisjonsstoppere skal monteres i.

På skissen på neste side vises omtrentlig posisjon for posisjonsstoppere. Målene er fra enden av takskinne til det høyeste punktet på posisjonsstopperen.

Before the top track is fixed to the ceiling or to a built-down arrangement, slide in the black plastic positions stops into the to track. Lock them with a screw. The position stops are found among the assembly fittings for the top track. To the left you see an illustration of where to slide in the stops.

The picture on the top of the next page shows the recommended positions of the stops.

The measurements refer to the highest point of the positions stops.

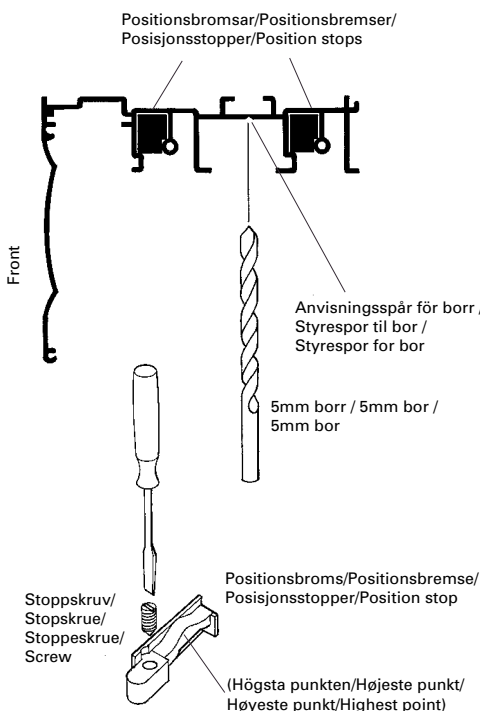

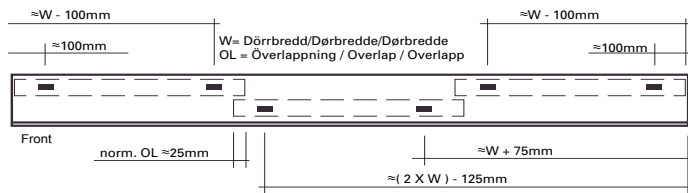

3

Förborra takskenan för montering i taket (se A föregående sida) / Forbor topskinne før montering i loftet (se A forgående side) / Boring av takskenen for montering til tak (se A forrige side) / Drilling the top track (see previous page fig A)

Förborra takskenan med 5 mm borrar (ett skarpt träbollar går utmärkt att borra med). Vid underlag som medger gott skruvfäste är 1 skruv per 80-100 cm lämpligt, vid sämre underlag rekommenderas tätare skruvning. Takskenan är försedd med ett anvisningsspår för lättare borrar (se fig. föregående sida).

Forbor topskinne med et 5 mm bor (et skarpt træbor er fint). Ved et underlag med et godt greb til skruen, er 1 skruer pr. 80-100 cm nok, ved svagere underlag anbefales at skrue sættes tættere. Topskinnen er forsynet med et styrerspor hvor det er let at bore i (se fig. forgående side).

Takskinnen bores med et 5 mm bor (et godt trebor går utmerket). Bruk min. én skruer per 80-100 cm. Takskinnen har et spor som gjør det enkelt å styre boret (se fig forrige side).

Drill the top track with a 5 mm metal drill. Use one screw per 80-100 cm. The top track has indications as where to drill.

Montering av nedbyggnadsbeslag/snedtaksbeslag (metod B/C föregående sida) / Montering af nedbygningskonsol/skråvægskonsol (metode B/C fra forgående side) / Montering av nedforingsbeslag/skråtakbeslag (se fig. B og C forrige side) / Mounting the wall angles/opening reducers/sloping ceiling brackets

Takvinkel / Nedbyggnadsbeslag / Snedtaksbeslag
 Monteringsvinkel / Nedbygningskonsol / Skråvægskonsol
 Monteringsvinkel / Nedforingsbeslag / Skråtakbeslag
 Wall angle / Opening reducer / Sloping ceiling bracket

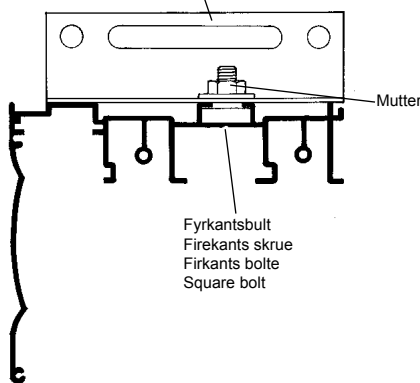

Takvinkel / Nedbyggnadsbeslag / Snedtaksbeslag fästes till takskenan med hjälp av fyrkantbult och mutter. Fyrkantbulten skjutes in i, härför avsett, spår på takskenans översida och dras fast med muttern.

Monteringsvinkel / Nedbygningskonsol / Skråvægskonsol, monteres til topskinnen ved hjælp af firkantet skruer og møtrik. Firkantskruen skydes ind i, se billedet, spor på topskinnens overside og skrues fast med møtrikken.

Monteringsvinkel / Nedforingsbeslag / Skråtakbeslag festes til takskinnen med skruer med firkanthode og mutter. Skruen med firkanthode skyves inn i sporet på takskinnens overside (se fig). Deretter setter man på plass beslaget for å så feste dette med en mutter som trekkes til.

All three fittings are attached to the top track with a square bolt and a screw nut. The bolt is placed on top of the track according to the indications, and fixed with the nut.

4

Inkoppling av belysning (tillval) / Tilkobling af belysning (ekstra tilbehør) / Innkobling av belysning (ekstra tilbehør) / Connecting the lightning

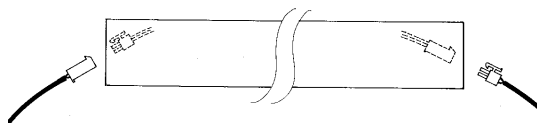

Välj innkoppling av belysning skall vara höger eller vänster, genom att koppla på lämplig anslutningskabel. (Det ingår en av varje som standard i leveransen) Fäst upp anslutningskabeln så nära takskenans ände som möjligt genom att använda ett av de medlevererade, självhäftande kabelclipsen.

Beslut om tilkoblingen skal værer i højre eller i venstre side. Dette kan gøres efter eget ønske. Fastgør kablet så tæt ved topskinnens ende som muligt, ved hjælp af de selvklæbende plastik klips.

Velg om tilkobling skal være på høyre eller venstre side. Du kan koble deg til høyre eller venstre side etter eget ønske. Fest kabeln så nære som mulig til takskinnens ende, ved hjelp av de selvklebende plasikk klipsene.

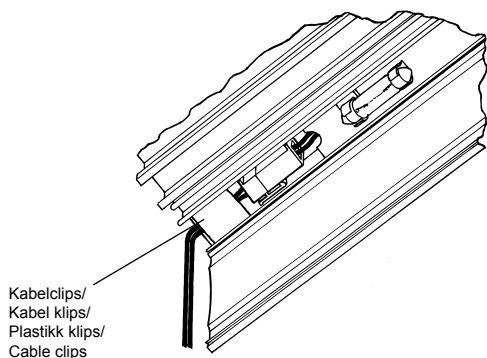

Choose right or left connection of the lightning by connecting appropriate power cable (both cables are included in the delivery). Attach the cable as close to the end of the top track as possible, by using one of the included self-adhesive cable clips.

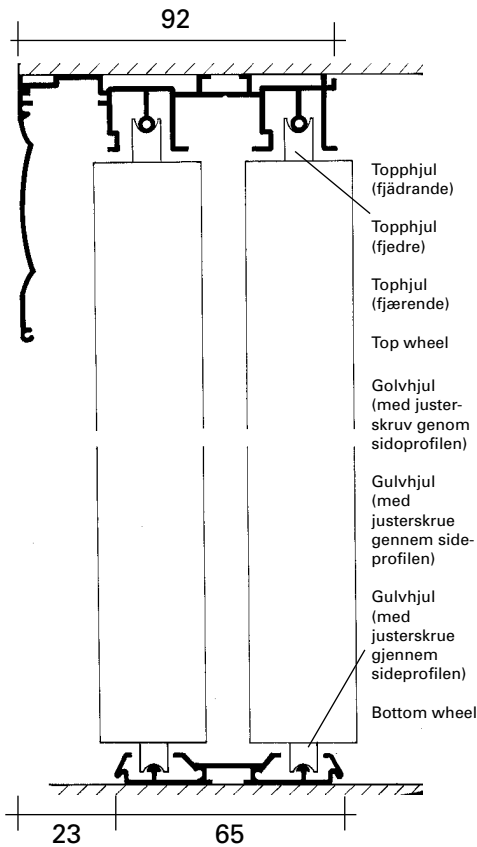

Montering av takskenan / Montering af topskinnen / Montering av taksकिनen / Mounting the top track

Montera takskenan i öppningens framkant med de medlevererade kullriga skruvarna.

Monter topskinnen i åbningens forkant med de medleveret runde skruer.

Taksकिनen monteres i åbningens framkant med skruer som har en flat underside på skruehodet.

Mount the top track in the front of the opening, using the enclosed screws.

Montering av gulvskenan / Montering af gulvskinnen / Montering av gulvskिनen / Mounting the floor track

Gulvskenan monteras med dubbelsidig tape 23 mm från öppningens framkant. Alternativt kan också gulvskenan förborras och skruvas fast.

Gulvskinnen monteres med dobbelklæbende tape 23 mm fra åbningens forkant. Alternativt kan gulvskinnen også forbores og skrues fast.

Gulvskinnen monteres med dobbeltsidig tape 23 mm fra åbningens fremkant. Alternativt kan gulvskinnen bores og skrues fast.

The floor track is fixed with double-sided tape at 23 mm from the front of the opening. The track can also be fixed with screws.

Alternativt tillvägagångssätt / Alternativ fremgangsmåde / Alternativ fremgangsmåde / Alternative course of action:

I vissa fall är det vanskligt att få tillförlitliga lodlinjer att mäta mot. Använd då följande alternative tillvägagångssätt:

Montera takskenan i öppningens framkant med de medlevererade kullriga skruvarna. Lägga gulvskenan löst på plats, ca 23 mm från öppningens framkant. Efter att ha justerat ut gulvhjulen på en dörr ställs denna in på det främre spåret. Ställ dörren längst till höger i öppningen, håll ett vattenpass mot dörren och korrigerar gulvskenanens position så att dörren befinner sig helt i lod. Markera läget av gulvskenan. Ställ därefter dörren längst till vänster i öppningen och upprepa proceduren. Tag bort dörren från gulvskenan och montera fast (tejpa eller skruva) gulvskenan vid markeringarna.

I nogle tilfælde kan det være svært at finde en lodlinie at måle efter. Brug da følgende fremgangs måde:

Topsकिनen monteres i åbningens forkant. Gulvskinnen lægges løst på plads, ca. 23 mm fra åbningens forkant. Efter at have justeret gulvhjulene på en døre, stilles denne i det forreste spor. Stil døren længst til højre i åbningen, lig vaterpasset mod døren og korriger gulvskinnens position til døren står i vatter. Marker gulvskinnens position. Stil derefter døren længst til venstre i åbningen og gentag målingen. Tag døren væk fra gulvskinnen og monter (tape eller skrue) gulvskinnen fast ved markeringen.

I noen tilfeller kan det være vanskelig å få lodlinjer som man kan måle mot. Bruk da følgende fremgangsmåte:

Taksकिनen monteres i åpningens fremkant. Gulvskinnen legges løst på plass, ca 23 mm fra åpningens fremkant. Etter å ha justert ut gulvhjulen på en dør settes denne i det fremre sporet. Plasser døren helt ut til høyre side og korriger gulvskinnens plassering, slik at døren står helt loddrett. Merk plasseringen av gulvskinnen og plasser deretter døren helt ut til venstre og gjør samme øvelse en gang til. Fjern så døren fra gulvskinnen og fest gulvskinnen etter merkene som du har markert.

In certain cases it could be difficult to find reliable vertical lines to measure against. Then follow this course of action:

Mount the top track at the front of the opening. Place the floor track loose in position, about 23 mm from the front of the opening. Place one of the sliding doors in the front track and adjust the wheels accordingly. Place the door to the right in the opening, keep a water level against the door and correct the position of the track until the level shows that it is plumb. Mark the position of the track. Therafter, put the door to the left in the opening and repeat the procedure. Take the door away and fix the track (tape or screws) according to your marks.

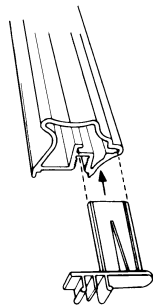

Kontrollera att de två medföljande avhopparspärarna sitter monterade i sidoprofilens underkant.

Kontroller at de 2 medfølgende afspringssikring sider monteret i sideprofilens underkant.

Kontroller att de to medfølgende avspringssikringer sitter monteret i sideprofilens underkant.

Check that the anti-jumps are mounted underneath the tile.

Fig. 1

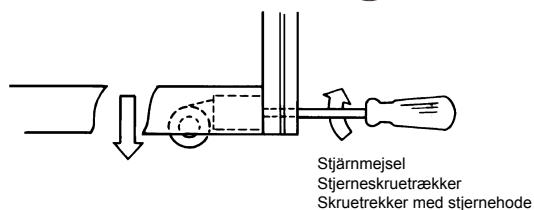

Börja med att justera ut gulvhjulen. Justerskruen nås genom hålet längst ner på sidoprofilen (se fig. 1).

Begynd med at justér gulvhjulene ud. Justerskruen nås gennem hullet nederst på sideprofilen (se fig 1).

Før du plasserer døren inn på plass i skinnen må du justere ut gulvhjulene. Justerskruen nås gjennom hullet nederst på rammen/sidoprofilen (se fig 1). Her må du benytte en skruterækker med stjerne.

Start by adjusting out the bottomwheels. You reach the adjustment screw through the hole in the lower part of the stile (see fig. 1).

Fig. 2

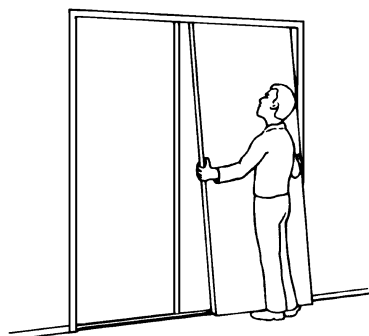
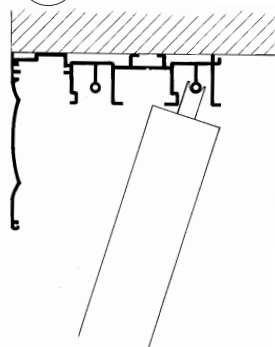

Fig. 3



Montera den bakre skjutdörren først.

För in skjutdörren i takskenans bakre spår (se fig. 2 och 3). Placera gulvhjulen i motsvarande spår i gulvskenan.

Monter den bagerste skydedør først. Sæt døren ind i topskinnens bagerste spor (se fig. 2 og 3). Placer gulvhjulene i tilsvarende spor i gulvskinnen.

Monter de/den bagerste døren først. Før døren inn i bagerste sporet på takskinen (se fig. 2 og 3). Plasser så døren i det bagerste sporet i gulvskinnen.

Mount the rear sliding door(s) first. Place the door in the rear track (see fig. 2 & 3).

Fig. 4

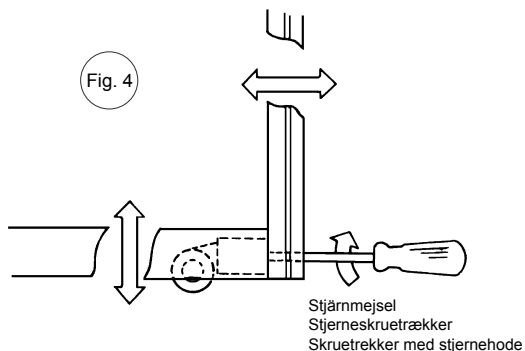

Justera gulvhjulen så att skjutdörren går fritt från gulvskenan och att dörren sluter an mot sidoväggen. Justerskruen nås genom hålet längst ner på sidoprofilen (se fig. 4). Lyft lite på dörren samtidigt som justeringen görs. Prova att dörrarna löper friktionsfritt överallt.

Justér gulvhjulene så skydedørene går fri af gulvskinnen og så døren slutter til mod sidevæggen. Justerskruen nås gennem hullet nederst på sideprofilen (se fig 4). Løft lidt på døren samtidig med at der justeres. Prøv at døren kører friktionsfrit.

Juster gulvhjulene slik at skyvedøren går fritt fra gulvskinnen, og at døren slutter tett til skapsiden/veggen. Justeringsskruen nåes gjennom hullet lengst nede på sideprofilen (se fig. 4). Løft litt på dørene samtidig som justeringen gjøres. Sjekk at dørene går friksjonsfritt over hele bredden.

Adjust the bottom wheels so the door meets the side wall straight. Adjust the screw through the hole in the stile (see fig. 4), and lift the door slightly while adjusting.

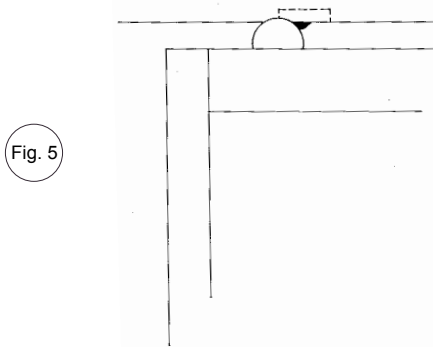

Fig. 5

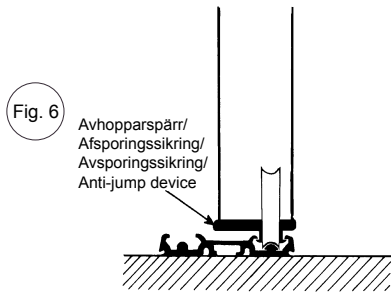
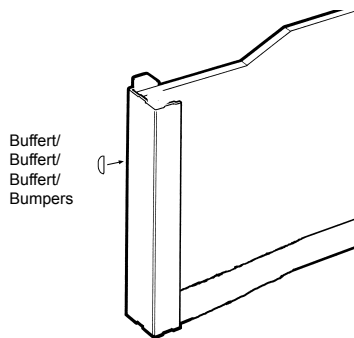

Fig. 6

Avhopparspär/
Afsporingssikring/
Afsporingssikring/
Anti-jump device



Buffert/
Buffert/
Buffert/
Bumpers

Finjustera positionsbromsarna. När dörren befinner sig i önskad position, justera klackarna så att de ligger an mot respektive hjul, såsom visas i figur 5.

Finjuster positionsbremserne. Når døren befinner sig i ønskede position, justeres brikkerne så de ligger mod respektive hjul, som vist i figur 5.

Juster posisjonsstopperne når døren står i ønsket posisjon. De skal justeres i henhold til fig. 5.

Readjust the position stops. When the door is in the desired position, readjust the stops until each stop is parallel to respective wheel (see fig. 5).

Aktiviera avhopparspärarna genom att trycka dessa ner i golvskenan så att de knäpps fast (se fig. 6).

Aktivierer afsporingssikringen ved at trykke disse ned i gulvskinnen så de knappes fast (se fig. 6).

Trykk avsporingssikringen ned i sporet på gulvskinnen (se fig 6).

Activate the anti-jump device by pressing this down into the floor track until it snaps into position (see fig 6).

Dämpning / Dæmpning / Damping / Bumper

Tryck fast två stycken buffertar på varje sidoprofil.

Tryk to vinylbufferter på hver sideprofil.

Trykk fast to stk. bufferter på hver sideprofil.

Attach 2 self-adhesive bumpers to each stile.

Inkoppling av transformator (vid tillvalsbelysning) / Tilkobling af transformator (ekstra tilbehør) / Tilkobling av transformator (ekstra tilbehør) / Mounting the doors

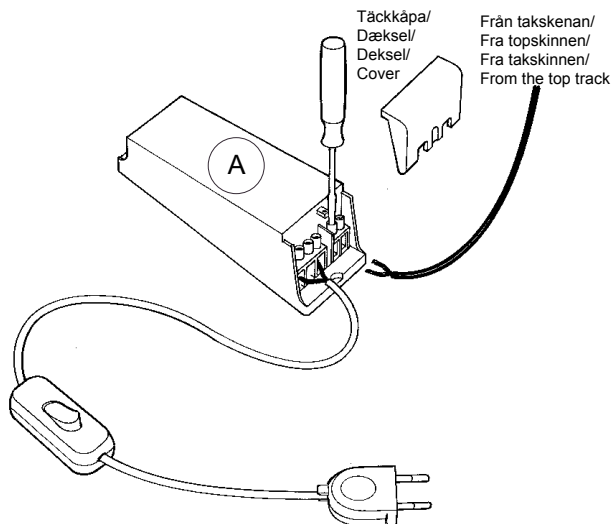

Täckåpa/
Dæksel/
Deksel/
Cover

Från takskenan/
Fra topskinnen/
Fra takskinnen/
From the top track

Transformator typ A:

Lossa på skruven på baksidan av transformatorn och tag av täckåpan. Anslut kabeln från takskenan på anslutningsplinten för sekundärsidan (se fig A). Plinten är märkt SEK 11,5V~. (230V-kabeln är monterad från fabriken)

Montera tillbaka täckåpan, tag bort skyddspappret på monteringsstejpen på baksidan av transformatorn och montera fast den på lämplig plats.

Sträck upp kabeln mellan takskenan och transformatorn med hjälp av de medlevererade självhäftande kabelclipsen.

Transformator typ B:

Tag av täckåpan. Skruva loss avlastningsbygel. Anslut kabeln från takskenan på anslutningsplinten för sekundärsidan (se fig B). Använd de två anslutnings-skruvorna längst till höger. Montera tillbaka avlastningsbygel.

Montera tillbaka täckåpan, tag bort skyddspappret på monteringsstejpen på baksidan av transformatorn och montera fast den på lämplig plats.

Sträck upp kabeln mellan takskenan och transformatorn med hjälp av de medlevererade självhäftande kabelclipsen.

OBS! Korska inte ingående & utgående kabel. Bild 1.

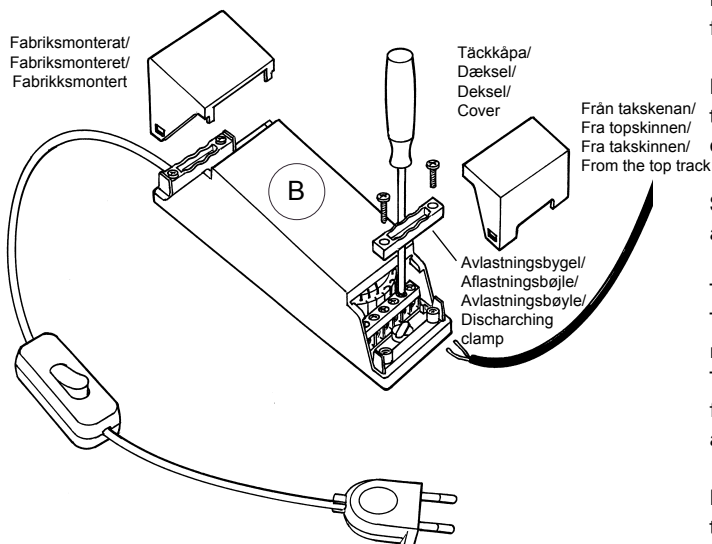

Transformertype A:

Tag dækslet af transformatoren. Tag ledningen fra topskinne og før denne ind i den ledige plads i muffen (se fig A). Muffen er mærket SEK 11,5V~. (230V-kablet er monteret fra fabrikken)

Monter dækslet, fjern beskyttelses papiret på monterings-tapen på bagsiden af transformatoren og monter den på et egnet sted.

Stræk kablet mellem topskinne og transformator ved hjælp af de medleveret selvklæbende kabel klips.

Transformertype B:

Tag dækslet af transformatorens lavvolt side. Skru aflastningsbøjlen af. Tag ledningen fra topskinne og før den ind i muffen (se fig B). Brug de 2 tilkoblings-skruer længst til højre. Monter aflastningsbøjlen igen.

Monter dækslet, fjern beskyttelses papiret på bagsiden af transformatoren og monter fast den på et egnet sted.

Stræk kablet mellem topskinne og transformator ved hjælp af de medleveret selvklæbende kabel klips.

OBS! Kryds ikke indgående og udgående kabel. Billed 1.

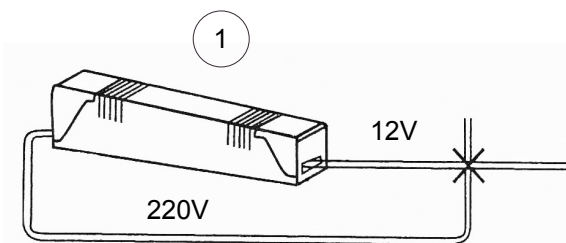

Transformator type A:

Tag av dekselet på transformatoren. Tag ledningen fra takskinne og før denne inn i den ledige plass i "sukkerbiten" på lavvoltage siden (se fig A). Denne siden er merket SEK 11,5V~. (230V-kablen er montert fra fabrikk)

Sett dekselet tilbake på plass, fjern så beskyttelses papiret på monterings tapen og fest transformatoren på ønsket plass.

Stræk og fest kablet mellom takskinne og transformatoren med plastikk klipsene som følger med.

Transformator type B:

Tag av dekselet på transformatoren på lavvoltage siden. Skru av avlastningsbøylen. Tag ledningen fra takskinne og før in denne i "sukkerbiten" (se fig B). Bruk de to tilkoblings-skruerne lengst til høyre. Sett avlastningsbøylen tilbake på plass.

Sett dekselet tilbake på plass, fjern beskyttelses papiret på monterings tapen og fest transformatoren på ønsket plass.

Strek og fest kablet mellom takskinne og transformatoren med plastikk klipsene som følger med.

OBS! Kryds ikke inngående og utgående kabel. Bilde1.

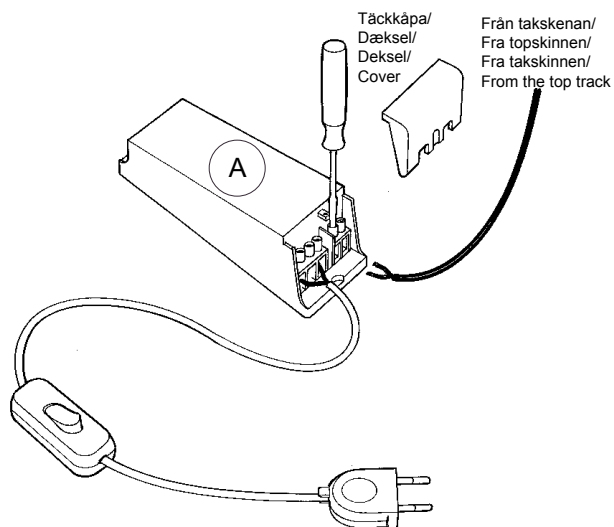

Transformer type A:

Loosen the screw on the back of the transformer and remove the cover. Take the cable from the top track and connect it to the terminal block (see fig A). This is marked SEK 11,5V~. (The 230V-cable is mounted at the fabric)

Put on the cover, remove the cover paper of the tape on the back of the transformer and mount it on a suitable place.

Stretch the cable between the top track and the transformer with the self-adhesive plastic clips.

Transformer type B:

Remove the cover. Loosen the screws on the discharging clamp and remove it. Take the cable from the top track and connect it to the terminal block (see fig B). Use the two screws at the right. Put the discharging clamp back.

Put on the cover, remove the cover paper on the tape on the back of the transformer and mount it on a suitable place.

Stretch the cable between the top track and the transformer with the self-adhesive plastic clips.

Do not cross cables in and out. Fig. 1.

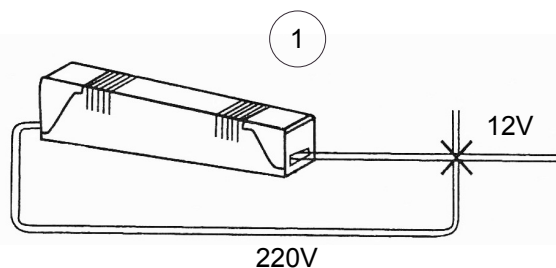
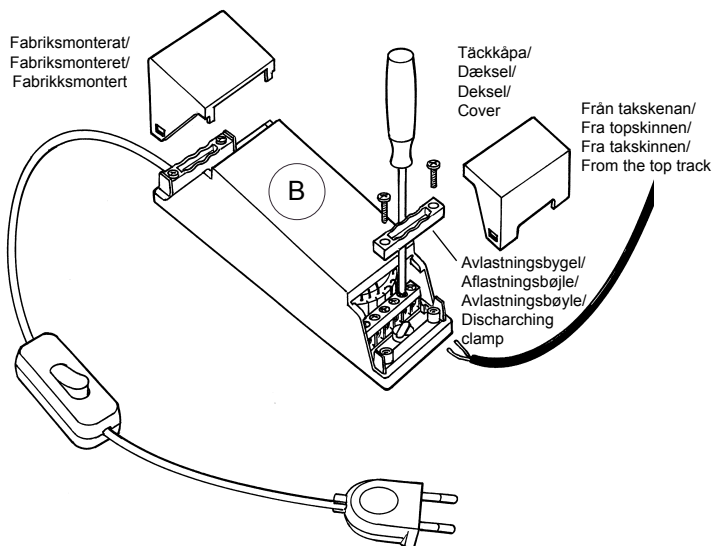

Rengöring / Rengøring / Rengjøring / Cleaning instructions**Spegel / Espejle / Speil / Mirrors**

Om du får smuts eller fläckar på spegelytan använd först fönsterputs. Om detta inte hjälper kan du använda ett rakblad eller stålull av typ "Svinto". (Obs! Endast stålull ej Scotch brite eller liknande) Glaset blir inte repat varken av rakblad eller av stålull!

Skulle någon fläck eller limrest från tillverkningen finns kvar på spegeln, trots vår kontroll, så kan du rengöra med metoden ovan.

Hvis du har snavs eller pletter på spejlet så anvend første almindeligt vinduespudd. Hvis dette ikke hjælper på prøv med et barberblad eller ståluld af typen "Svinto". (Obs. Kun ståluld ikke Scotch brite eller lignende). Spejlet bliver ikke ridset af hverken barberblad eller ståluld!

Skulle der findes nogle pletter eller limrester fra produktionen på spejlet, trods vores kontrol, så kan de fjernes på ovennævnte måde.

Flekker og fingermerker rengjøres med vanlig vinduspuss, evt. microfiberklut. Skulle det sitte igjen limrester og lignende fra produksjonen, kan en glasskrape benyttes.

If you get stains on the mirror use window-cleaning. If it does not work you can use a razor blade or steel wool.

(N.B. Only steel wool not Scotch brite or similar) Neither razor blade nor steel wool will scratch the mirror!

Should there be a spot or remains of glue from the production on the mirror, in spite of our control, clean it with the method above.

Fanerade paneler / Finér paneler / Finerte paneldøre / Veneered panels

Det kan förekomma slipdamm på baksidan av de fanerade panelerna. Dammsug baksidan och torka av med våt trasa.

Der kan forekomme slibestøv på bagsiden af de finerede paneler. Støvsug bagsiden og tørk efter med en våd klud.

Det kan forekomme slipestøv på baksiden av de finerte panelene. Støvsug baksiden og tørk av med en fuktig klut.

There may be some dust on the back of the veneer panels. Vacuum clean the back side and wipe off with a wet cloth.

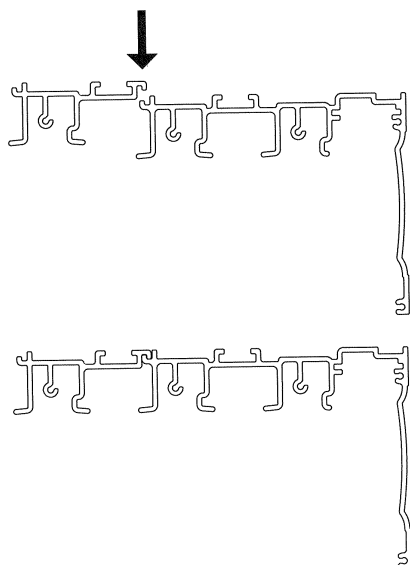
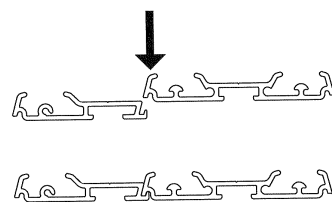
Tillbehör / Tilbehør / Tilbehør / Accessories**Enkelskensats / Enkelsporet skinneresæt / Enkeltspor skinneresett / Single trackset****Takskena/ Topskinne / Takskinne / Top rail****Golvskena/ Bundskinne / Gulvskinne / Bottom rail****Konsumentkontakt**

Sverige
Tel. 0392 389 10
Fax. 0392 361 25
E-mail: info@lumi.se
www.lumi.se

Forbrugerkontakt

Danmark
Tel: 56 64 13 24
Fax: 56 64 13 27
E-mail: lumi@lumi.dk
www.lumi.dk

Forbrukerkontakt

Norge
Tel. 67989200
Fax. 67989201
E-mail: info@lumi.no
www.lumi.no